

MLS 4 Lineareinheiten mit Direktantrieb

Technische Daten

Wiederholgenauigkeit Messsystem bis zu $\pm 0,5 \mu\text{m}$
 Wiederholgenauigkeit Lineareinheit: $\pm 5 \mu\text{m}$
 Maximale Länge ohne Trennstellen: bis zu 6000 mm ⁴⁾
 Betriebsspannung: 600 Vdc, max. 900 Vdc
 Max. Geschwindigkeit: 2m/s
 Max. Beschleunigung: 20m/s²

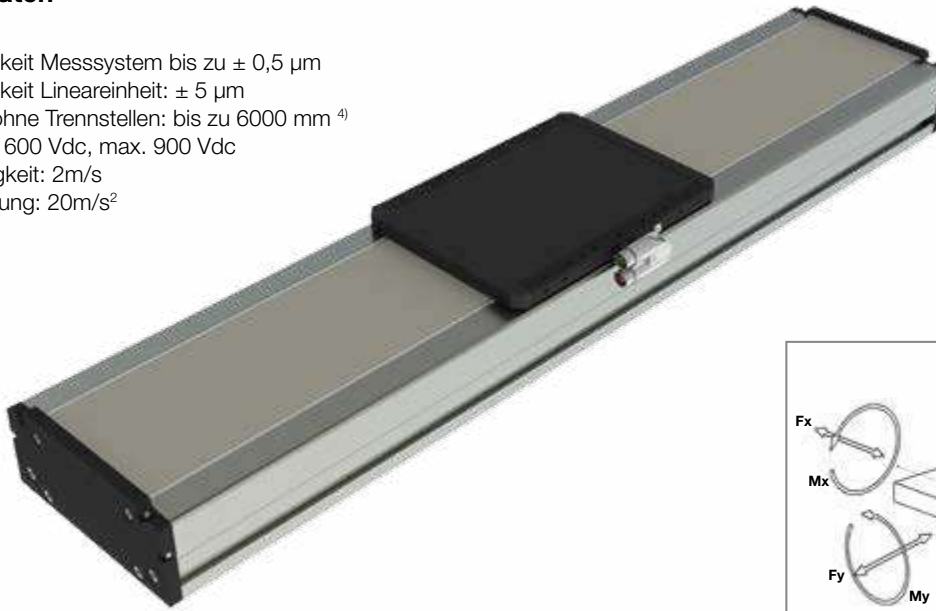

Mechanische Daten

Baugröße		3	3	3	5	5	5	5
Führungsschlittentyp		0240	0480	0720	0450	0900	1125	1350
C - Schlittenlänge	mm				182	260	306	352
B - Breite	mm				206	206	206	206
H - Höhe	mm				96	96	96	96
G1 - Abstand zwischen Spannnuten horizontal	mm				160	160	160	160
G2 - Abstand Spannnuten vertikal	mm				20	20	20	20
M1 - Lochabstand Spannbacken (M.-Satz) ³⁾	mm				220	220	220	220
M2 - Lochabstand Spannbacke (M.-Satz) ³⁾	mm				40	40	40	40
M3 - Max. Mitte Spannenbacken (M.-Satz) ³⁾	mm				500	500	500	500

Linearmotor

Empfohlene Geschwindigkeit ¹⁾	m/s				2	2	2	2
Nennkraft luftgekühlt ²⁾	N				200	400	500	600
Spitzenkraft	N				450	900	1125	1350
Nennstrom	A				2,3	4,5	4,7	6,8
Spitzenstrom	A				6,5	13,1	13,5	19,6

Linearführungen (max.)

Fy	N				2000	2000	2000	2000
Fz	N				1500	1500	1500	1500
Mx	Nm				340	450	450	450
My	Nm				450	700	750	1000
Mz	Nm				450	700	750	1000

Für die Summe aller Kräfte und Momente gilt: $\frac{F_{ye}}{F_y} + \frac{F_{ze}}{F_z} + \frac{M_{xe}}{M_x} + \frac{M_{ye}}{M_y} + \frac{M_{ze}}{M_z} < 1$ (Xxe = errechneter Wert)
 (Xx = max. Katalogwert)

Aluminiumprofil

Trägheitsmoment Lx	mm ⁴				16,3x10 ⁵	16,3x10 ⁵	16,3x10 ⁵	16,3x10 ⁵
Trägheitsmoment Ly	mm ⁴				19,1x10 ⁶	19,1x10 ⁶	19,1x10 ⁶	19,1x10 ⁶
E-Modul	N/mm ²				70000	70000	70000	70000

Gewicht

Gewicht Führungsschlitten	kg				4,3	6,8	7,9	9
Gewicht pro 100 mm Gesamtlänge	kg				1,7	1,9	1,9	1,9

¹⁾ Für eine Lebensdauer von >30000 km

²⁾ Je nach Anwendung und Umgebungstemperatur

³⁾ Zubehör Sinadrives

⁴⁾ Für Längen über 1500 mm sind seitliche Profilstützen erforderlich

Technische Daten MLS 4

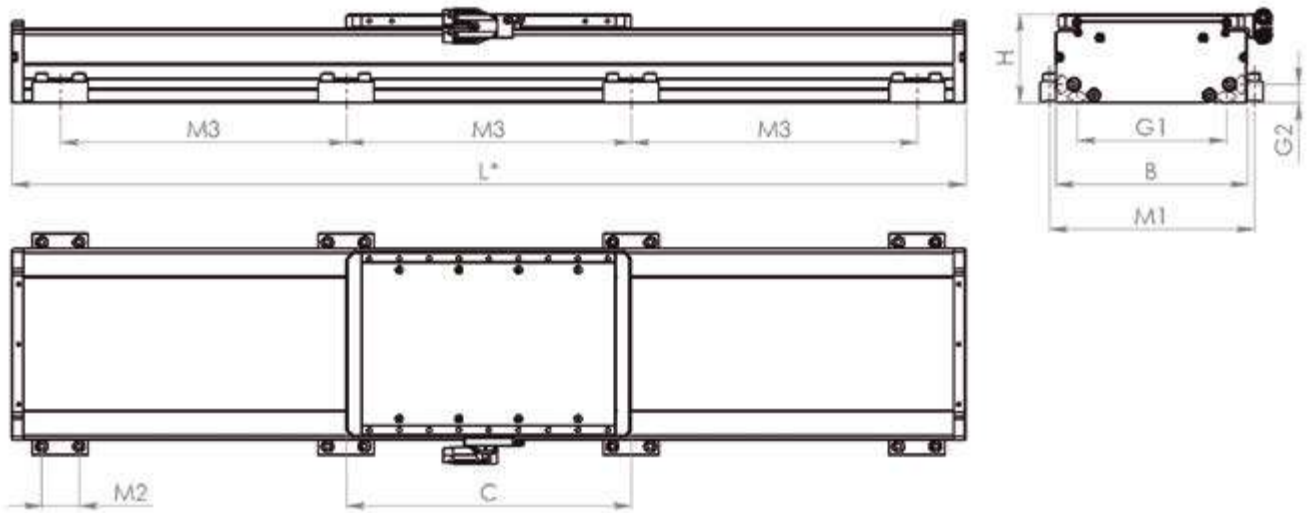

Zeichnung auf Anfrage.
* L: Wahl des Nutzhubes auf Seite 25

Mechanische Daten

Baugröße		5	5	7	7	7	7
Führungsschlittentyp		1800	2700	1800	2250	4500	6750
C - Schlittenlänge	mm	484	720				
B - Breite	mm	206	206				
H - Höhe	mm	96	96				
G1 - Abstand zwischen Spannuten horizontal	mm	160	160				
G2 - Abstand Spannuten vertikal	mm	20	20				
M1 - Lochabstand Spannbacken (M.-Satz) ³⁾	mm	220	220				
M2 - Lochabstand Spannbacke (M.-Satz) ³⁾	mm	40	40				
M3 - Max. Lochabstand (M.-Satz) ³⁾	mm	500	500				

Linearmotor

Empfohlene Geschwindigkeit ¹⁾	m/s	2	2				
Nennkraft luftgekühlt ²⁾	N	800	1200				
Spitzenkraft	N	1800	2700				
Nennstrom	A	9,0	13,6				
Spitzenstrom	A	26,2	39,2				

Linearführungen (max.)

Fy	N	3000	3000				
Fz	N	1750	1750				
Mx	Nm	750	750				
My	Nm	1500	2100				
Mz	Nm	1500	2100				

Für die Summe aller Kräfte und Momente gilt: $\frac{F_{ye}}{F_y} + \frac{F_{ze}}{F_z} + \frac{M_{xe}}{M_x} + \frac{M_{ye}}{M_y} + \frac{M_{ze}}{M_z} < 1$ (Xxe = errechneter Wert)
(Xx = max. Katalogwert)

Aluminiumprofil

Trägheitsmoment Lx	mm ⁴	16,3x10 ⁵	16,3x10 ⁵				
Trägheitsmoment Ly	mm ⁴	19,1x10 ⁶	19,1x10 ⁶				
E-Modul	N/mm ²	70000	70000				

Gewicht

Gewicht Führungsschlitten	kg	12,6	17,4				
Gewicht pro 100 mm Gesamtlänge	kg	1,9	1,9				

¹⁾ Für eine Lebensdauer von >30000 km

²⁾ Je nach Anwendung und Umgebungstemperatur

³⁾ Zubehör Sinadrives

Wahl des Nutzhubs MLS 4

Linearmotorachse	MLS45					
Führungsschlittentyp	450	900	1125	1350	1800	2700
Gesamtlänge, L (mm)	Nutzhub					
270	34	-	-	-	-	-
366	130	52	6	-	-	-
462	226	148	102	56	-	-
558	322	244	198	152	20	-
654	418	340	294	248	116	-
750	514	436	390	344	212	-
846	610	532	486	440	308	72
942	706	628	582	536	404	168
1038	802	724	678	632	500	264
1134	898	820	774	728	596	360
1230	994	916	870	824	692	456
1326	1090	1012	966	920	788	552
1422	1186	1108	1062	1016	884	648
1518	1282	1204	1158	1112	980	744
1614	1378	1300	1254	1208	1076	840
1710	1474	1396	1350	1304	1172	936
1806	1570	1492	1446	1400	1268	1032
1902	1666	1588	1542	1496	1364	1128
1998	1762	1684	1638	1592	1460	1224
2094	1858	1780	1734	1688	1556	1320
2190	1954	1876	1830	1784	1652	1416
2286	2050	1972	1926	1880	1748	1512
2382	2146	2068	2022	1976	1844	1608
2478	2242	2164	2118	2072	1940	1704
2574	2338	2260	2214	2168	2036	1800
2670	2434	2356	2310	2264	2132	1896
2766	2530	2452	2406	2360	2228	1992
2862	2626	2548	2502	2456	2324	2088
2958	2722	2644	2598	2552	2420	2184
3054	2818	2740	2694	2648	2516	2280
3150	2914	2836	2790	2744	2612	2376
3246	3010	2932	2886	2840	2708	2472
3342	3106	3028	2982	2936	2804	2568
3438	3202	3124	3078	3032	2900	2664
3534	3298	3220	3174	3128	2996	2760
3630	3394	3316	3270	3224	3092	2856
3726	3490	3412	3366	3320	3188	2952
3822	3586	3508	3462	3416	3284	3048
3918	3682	3604	3558	3512	3380	3144
4014	3778	3700	3654	3608	3476	3240
4110	3874	3796	3750	3704	3572	3336
4206	3970	3892	3846	3800	3668	3432
4302	4066	3988	3942	3896	3764	3528
4398	4162	4084	4038	3992	3860	3624
4494	4258	4180	4134	4088	3956	3720
4590	4354	4276	4230	4184	4052	3816
4686	4450	4372	4326	4280	4148	3912
4782	4546	4468	4422	4376	4244	4008
4878	4642	4564	4518	4472	4340	4104
4974	4738	4660	4614	4568	4436	4200
5070	4834	4756	4710	4664	4532	4296
5166	4930	4852	4806	4760	4628	4392
5262	5026	4948	4902	4856	4724	4488
5358	5122	5044	4998	4952	4820	4584
5454	5218	5140	5094	5048	4916	4680
5550	5314	5236	5190	5144	5012	4776
5646	5410	5332	5286	5240	5108	4872
5742	5506	5428	5382	5336	5204	4968
5838	5602	5524	5478	5432	5300	5064
5934	5698	5620	5574	5528	5396	5160
6030	5794	5716	5670	5624	5492	5256

MLS 4 Montage Aufbaumaße

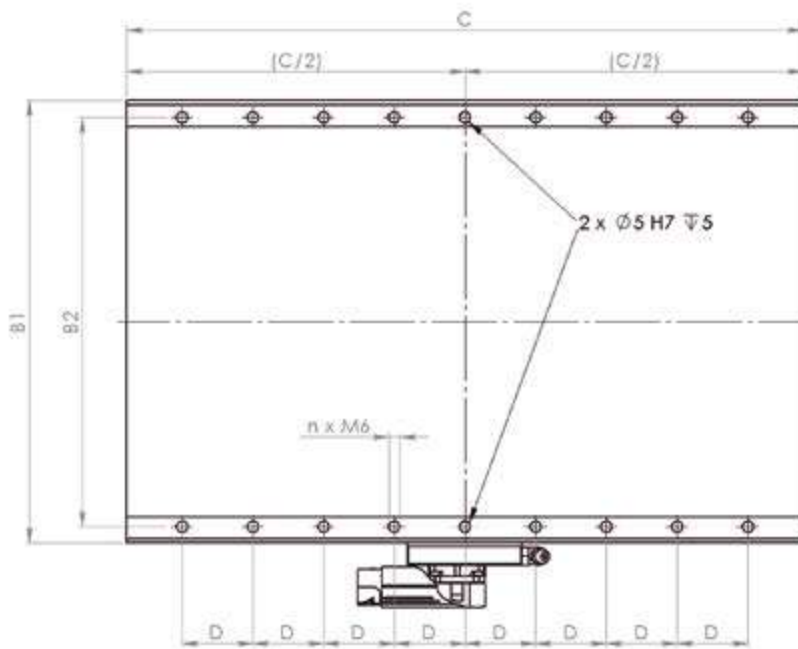

Führungsschlittentyp	B1 (mm)	B2 (mm)	C (mm)	D (mm)	n / Reihe	Gewindebohrung
0450	200	185	182	32	4	M6
0900			260		6	
1125			306		8	
1350			352		10	
1800			484		12	
2700			720		20	

Montage Satz (2 St. / Satz); Ref. AC03-0501

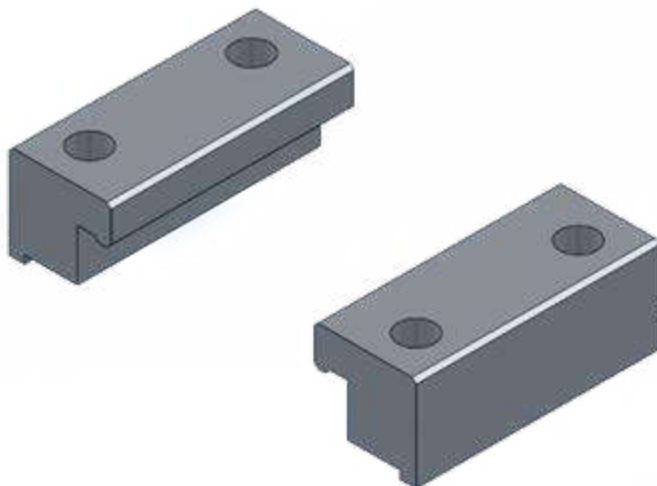

Satz Nutensteine (10 St. / Satz)

■ KTM05



■ KTM06



■ KTM08



MLS 4 Steckerausführung

■ Stecker seitlich Hybrid YTEC Schwenkbar $\pm 90^\circ$ (00)



■ Stecker seitlich M23 nach hinten (01)



■ Stecker seitlich M23 nach unten (02)



■ Stecker seitlich M23 nach oben (03)



■ Stecker seitlich M23 nach vorne (11)



Bestellcode MLS 4

Type

MLS 4 - Lineareinheit mit eisenbehaftetem Linearmotor, vollständig geschlossenes Modell.

MLS4 S - - - - A - T - A1S - 00 - X - 00

Achsmodel

Baugröße:

- 3 - MLS43
- 5 - MLS45
- 7 - MLS47

Gesamtlänge (mm) ⁵⁾

Motor / Führungsschlittentyp

Motortyp:

- IT - eisenbehafteter Motor
- XX - ohne motor

Spitzenkraft, N (Luftgekühlt) ¹⁾:

MLS23	02 - 240N
	05 - 480N
	07 - 720N
MLS25	04 - 450N
	09 - 900N
	11 - 1125N
	13 - 1350N
MLS27	18 - 1800N
	22 - 2250N
	45 - 4500N
	67 - 6750N

Motorwicklung:

- N - Standardwicklung
- H - Hochgeschwindigkeitswicklung
- I - Niederspannungswicklung
- X - Ohne wicklung

Encoder

Technologie:

- 0 - Induktiv Inkrementell
- 1 - Optisch Inkrementell
- 2 - Magnetisch Inkrementell
- 3 - Induktiv Absolut
- 4 - Optisch Absolut
- 5 - Magnetisch Absolut
- XXXXX Ohne Encoder

Hersteller ²⁾

Protokoll ⁴⁾:

* Inkrementell:

- 0 - 1 Vpp
- 4 - TTL

* Absolut:

- E - Endat 2.2
- B - Biss/C
- D - Drivecliq
- F - Fanuc
- H - Hiperface
- L - DSL
- M - Mitsubishi
- P - Panasonic
- S - SSI

Auflösung ²⁾:

- 4C - 40 µm
- 1U - 1 µm
- 2M - 2 mm
- 2H - 0,25 µm
- 1H - 0,1 µm
- 1S - 0,1 µm + Safety Funktion
- 1Y - 1 µm + Safety Funktion

Führungen

Grösse ²⁾:

- 15 - 15 mm
- 20 - 20 mm

Laufwagenzahl ²⁾:

- 4 - 4 Laufwagen
- 6 - 6 Laufwagen

Laufwagentyp:

- A - mit Kugelkette
- B - ohne Kugelkette

Schmierung

Fettart:

- S - Standard
- C - Reinraum
- F - Lebensmittelgerecht
- L - Niedrige Temperatur

Upgrades

Version:

- S - Standard

Schrauben:

- S - Standard
- I - Rostfreier Stahl

Stecker

Typ:

- 00 - Stecker seitlich Hybrid YTEC Schwenkbar ± 90° ³⁾
- 01 - Stecker seitlich M23 nach hinten
- 02 - Stecker seitlich M23 nach unten
- 03 - Stecker seitlich M23 nach oben
- 11 - Stecker seitlich M23 nach vorne
- XX - Ohne Stecker

¹⁾ Je nach Anwendung und Umgebungstemperatur

²⁾ Definiert durch vorherige Auswahl

³⁾ Nicht verfügbar für Spitzenkräfte ≥ 1800N

⁴⁾ Nach Rücksprache

⁵⁾ Gesamtlänge auf Seite 25